

gamma INDUSTRIALE



MICRO - PLUS

Compressori rotativi a vite
a iniezione d'olio
con trasmissione a cinghia



Velocità fissa e variabile
2,2-75 kW

Company Profile

Fini vanta oltre 60 anni di esperienza ed è una delle più importanti organizzazioni a livello mondiale nel settore professionale e industriale dell'aria compressa. Sinonimo di qualità e professionalità, il marchio Fini non solo ha una delle gamme più complete nel settore del compressore alternativo a pistoni, ma soprattutto è uno dei punti di riferimento mondiale nel settore dell'aria compressa industriale.



I compressori industriali FINI, interamente MADE IN ITALY, sono progettati per un uso intensivo e si distinguono dagli altri presenti sul mercato per le loro specifiche ed avanzate soluzioni a risparmio energetico.

► I nostri compressori sono la risposta alle esigenze della grande industria, e delle piccole e medie imprese, dove l'aria compressa è una delle principali fonti di energia. Sono progettati per il funzionamento continuo alle più severe condizioni di utilizzo, con particolare attenzione ai consumi energetici, ai bassi costi di esercizio e di manutenzione, alla facilità di installazione ed uso.

► L'intero processo produttivo, dalla progettazione all'imballaggio, avviene presso i nostri stabilimenti in Italia. Il controllo ed il monitoraggio continuo, da parte di personale altamente specializzato, assicura la massima precisione in ogni fase, al fine di ottenere la più elevata qualità ed affidabilità del prodotto finale.

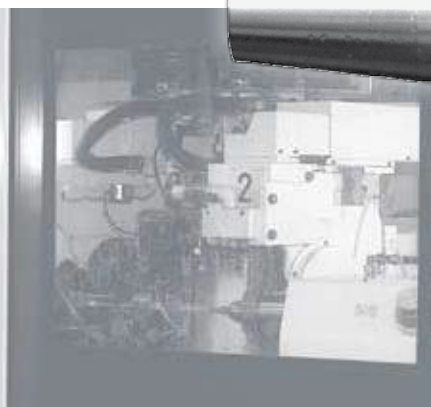
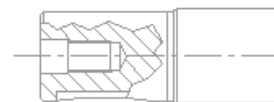

Innovazione, Qualità, Know-how

La nostra filosofia costruttiva si basa sulla selezione e l'integrazione delle soluzioni tecniche più affidabili ed efficienti. La costante ricerca di una qualità eccellente, lo spirito innovativo e grande attenzione alle esigenze del cliente sono i valori che da sempre caratterizzano Fini ed i suoi prodotti.

► I continui investimenti in innovazione tecnica e di prodotto ha permesso a Fini di ampliare l'offerta nel settore industriale con l'introduzione delle nuove gamme **MICRO e PLUS: compressori rotativi a vite a iniezione d'olio con trasmissione a cinghia, con potenze da 2,2 a 75 kW.**

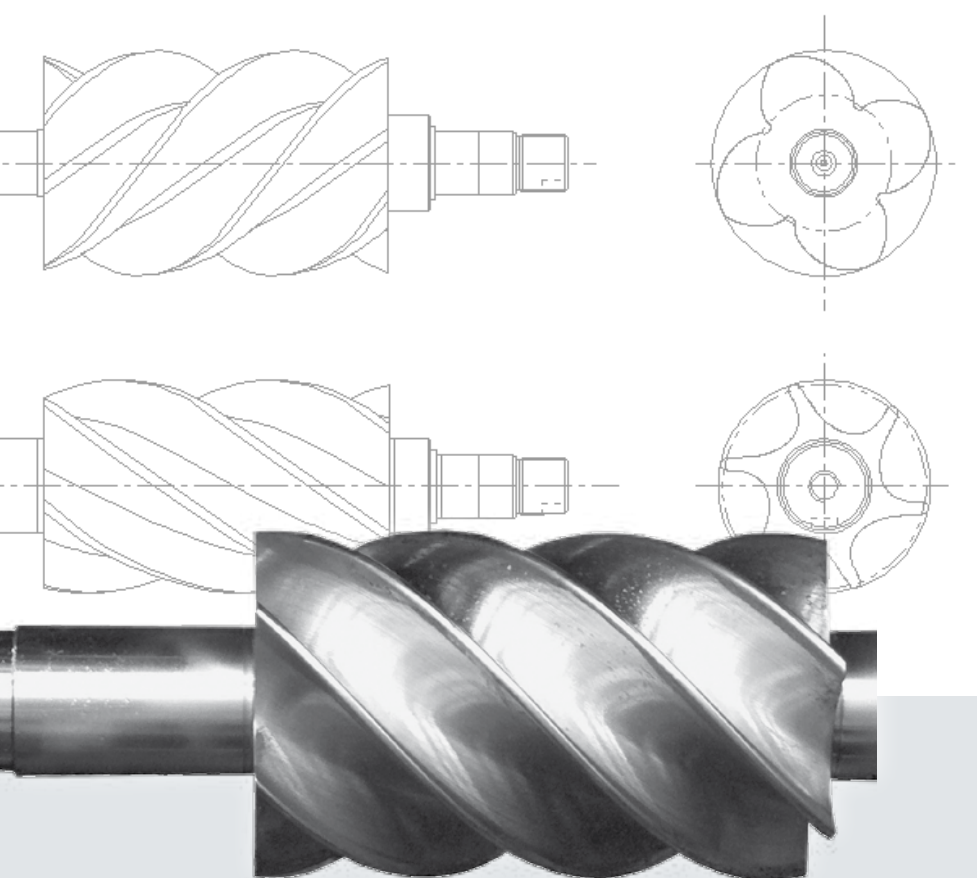

► Assemblaggi e collaudi eseguiti su linee automatizzate, sistemi robotizzati di ultima generazione e strumenti informatici per la progettazione ed il controllo sono i principali investimenti che l'azienda ha implementato per realizzare prodotti che soddisfano gli standard di qualità del mercato.

Dal 1996, la Società ha certificato il proprio sistema di qualità secondo le norme UNI EN ISO 9001.



Il nostro OBIETTIVO: efficienza, risparmio energetico, modularità

I nuovi compressori a vite Micro e Plus sono stati progettati per ridurre al minimo i costi energetici, senza sacrificarne le prestazioni.

La modularità e la flessibilità di questi prodotti offrono molteplici soluzioni in grado di soddisfare le esigenze dei diversi utilizzatori: con o senza serbatoio, con o senza essiccatore, in versione a velocità fissa o variabile.



Perché scegliere un compressore a VITE Fini?

- ▶ Per ridurre i costi di funzionamento.
- ▶ Per avere il compressore rotativo a vite più moderno, compatto, robusto, affidabile e silenzioso.
- ▶ Per fornire aria compressa a regime continuo.
- ▶ Per aumentare l'efficienza in tutti i settori di impiego dei compressori.
- ▶ Per risparmiare energia.

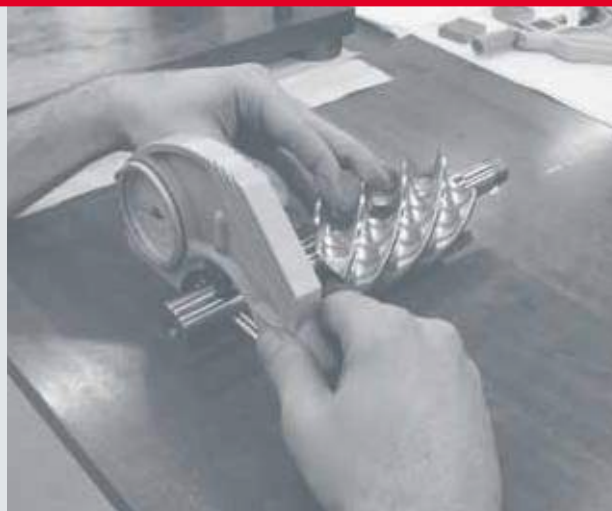

Elevato risparmio energetico

I motori IE3 ad alta efficienza, combinati con i nostri gruppi vite ad alte prestazioni, permettono di abbattere i costi legati all'energia. Inoltre, i motori IE3 riducono le emissioni di CO₂: un contributo importante alla protezione dell'ambiente.

Plug&Play

I compressori Micro e Plus sono interamente collaudati in fabbrica, per poter essere forniti pronti per l'utilizzo immediato, risparmiando tempo e costi di installazione.



Bassi livelli di rumorosità

I compressori Micro e Plus sono molto silenziosi: l'utilizzo di efficienti materiali insonorizzanti li rende ideali all'installazione anche in prossimità della postazione di lavoro.

Elevata affidabilità

Il controllo della qualità e l'uso di componenti di produttori leader a livello mondiale, garantiscono una lunga vita operativa e lunghi intervalli di manutenzione.

Elevata produttività

Realizzare un prodotto che assicuri elevate prestazioni è di fondamentale importanza per Fini già sin dalla fase di progettazione. Anche le gamme Micro e Plus seguono questa filosofia.

Design compatto

Il design estremamente compatto di questi compressori, consente l'installazione in prossimità di ogni ambiente di lavoro.

I gruppi vite, gli inverter e i controller sono coperti da una **GARANZIA DI 2 ANNI**



GRUPPO VITE



CONTROLLER



INVERTER

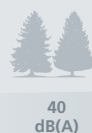

40 dB(A)



62 dB(A)



solo 58 dB(A)

ALTRI MARCHI



66-77 dB(A)



100 dB(A)



120 dB(A)

Progettati per durare nel tempo



1 Sistema di raffreddamento

Il sistema di raffreddamento è tra i più innovativi del settore. Una ventola centrifuga, azionata tramite controllo termostatico, mantiene la temperatura dell'intero compressore entro una tolleranza specifica e ad un livello costante, evitando picchi di temperatura che possono essere nocivi per il corretto funzionamento della macchina. L'azione della ventola, abbinata all'efficienza del radiatore dell'olio sovradimensionato, garantisce il funzionamento del compressore alle diverse condizioni climatiche.

Le ventole "silenziose", la particolare ventilazione a labirinto appositamente studiata, e l'uso di materiali insonorizzanti di alta qualità, garantiscono un livello acustico tra i più bassi della gamma.

2 Trasmissione efficiente

La trasmissione a cinghia POLY-V garantisce minori perdite di potenza ed una durata fino a tre volte superiore rispetto alle cinghie della gamma standard di tipo "V" montate su altri compressori presenti sul mercato. Il tensionamento della cinghia avviene tramite un tenditore a slitta.

3 Tubi ad alta resistenza

Tutti i tubi del circuito aria-olio sono realizzati in gomma ricoperta di rete metallica resistente alle alte temperature.

4 Valvola di aspirazione

Interamente progettata e prodotta nei nostri stabilimenti, regola il funzionamento del compressore per garantire una pressione minima durante il funzionamento a vuoto e il massimo risparmio energetico all'avvio.

5 Pressione operativa sempre corretta

Il trasduttore garantisce un funzionamento preciso ed uniforme nel tempo. Permette la modifica diretta della pressione operativa dal controller elettronico, senza alcun intervento meccanico.

Rumorosità e temperatura sotto controllo



►10 GRUPPI VITE ad elevate prestazioni

Interamente progettati, prodotti e testati nel nostro stabilimento italiano; lo speciale design del profilo del rotore assicura prestazioni elevate.

►6 Filtri SPIN-ON

Facili da sostituire, hanno una lunga vita operativa e bassi costi di manutenzione.

Filtri aria

Sovradimensionati e con doppio grado di filtrazione, consentono l'utilizzo anche in ambienti polverosi.

►7 Valvola di pressione minima

Realizzata in materiali resistenti all'ossidazione, è ricavata dal pieno per lavorazione meccanica. Una grande attenzione costruttiva per garantire il funzionamento anche in condizioni estreme.

►8 Condizioni pulite in qualsiasi ambiente

Il pannello di prefiltrazione (standard a partire dai modelli 18 kW) separa le polveri in ingresso e mantiene pulito l'interno della macchina, aumentando del 15% la durata della cinghia e dei filtri.

►9 Facilità di manutenzione

Le parti meccaniche interne sono facilmente accessibili per poter eseguire le operazioni di ordinaria manutenzione con rapidità e semplicità.

Controller elettronici evoluti

ETMII

Installato sui modelli da 4 a 15 kW.



- ▶ Quattro timer di manutenzione (cartuccia aria, olio, filtro olio, filtro separatore).
- ▶ Riavvio automatico dopo interruzione dell'alimentazione.
- ▶ Temperatura della ventola di raffreddamento impostabile.
- ▶ Avvio remoto del compressore impostabile.
- ▶ Relè sequenza fasi integrato.

Controller con display multifunzione retroilluminato, il menu è di tipo alfanumerico. Nella schermata principale vengono visualizzati:

- Pressione operativa (carico/vuoto);
- Ore di lavoro a carico;
- Temperatura dell'olio;
- Led stato compressore (stand-by, vuoto, carico);
- Ore di lavoro complessive;
- Ore rimanenti prima della manutenzione.

ETIV

Installato sui modelli da 18,5 a 75 kW.



Controller con display grafico LCD multifunzione retroilluminato, il menu è di tipo a tendina.

Nella schermata principale vengono visualizzati:

- ▶ Pressione operativa (pressione di carico e vuoto);
- ▶ Temperatura dell'olio;
- ▶ Stato del compressore (stand-by, vuoto, carico);
- ▶ Stato della ventola (off/on);
- ▶ Data e ora;
- ▶ Ore rimanenti prima della manutenzione;
- ▶ Percentuale d'uso dell'inverter.
- ▶ Gestione rotazione compressori, fino a 4 unità.

SMS Device Service Management System

SMS è l'innovativo device per il controllo in remoto e la manutenzione predittiva di compressori a vite dotati di controller ETIV. Il dispositivo invia automaticamente un'e-mail (fino a 3 indirizzi da definire in fase di configurazione) in caso di allarmi e secondo soglie prestabilite (ogni ora, ogni giorno, ogni settimana): tale funzionalità permette di programmare gli intervalli di manutenzione ordinaria e il tempestivo intervento in caso di manutenzione straordinaria del compressore a cui è collegato. Inoltre, tramite una pagina web, è possibile il completo controllo remoto da qualunque dispositivo (tablet, smartphone, pc, notebook, ecc.), purché connesso alla stessa rete Internet a cui è collegato l'SMS device.

Manutenzione predittiva e mirata:

- ▶ auto e-mail in caso di allarmi,
- ▶ auto e-mail ogni ora / giorno / settimana.

Controllo remoto del compressore:

- ▶ accesso ai vari livelli di menu (utente, service),
- ▶ controllo status on-line del compressore,
- ▶ controllo on/off,
- ▶ nessun software da installare.



Velocità variabile

Oggi, la riduzione dei consumi energetici e la protezione delle nostre preziose risorse energetiche rappresentano una delle maggiori sfide ambientali a livello mondiale.

La serie **Plus**, con potenze di **22, 37, 55 e 75 kW**, è disponibile anche nella versione con velocità variabile, offrendo prestazioni elevate abbinate a soluzioni di risparmio energetico.



Il grafico seguente mostra il risparmio energetico significativo usando compressori a velocità variabile in un'installazione tipica:

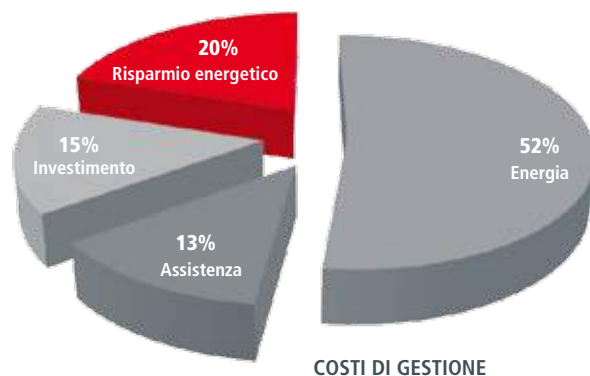

L'applicazione dell'inverter, in grado di regolare dinamicamente i valori di tensione/frequenza/corrente del motore, consente di evitare inutili perdite di potenza, regolando costantemente la generazione di aria compressa in base alla reale richiesta di aria, offrendo così molteplici vantaggi concreti all'utilizzatore:

- ▶ Regolazione continua della velocità del motore e della generazione di aria compressa per soddisfare con precisione la richiesta d'aria.
- ▶ L'uscita dell'aria viene costantemente regolata tra il 40% e il 100% dell'intera capacità del compressore.
- ▶ Controllo costante e preciso della pressione dell'aria, regolabile a qualunque valore tra 6 e 10 bar (13 bar su richiesta).
- ▶ Il consumo energetico è proporzionale all'aria compressa erogata.

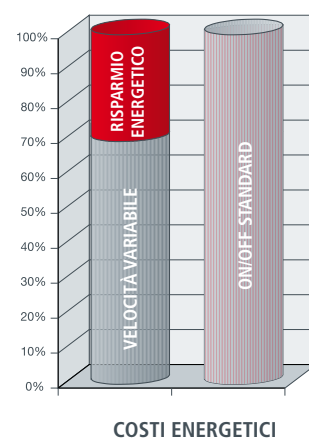

MICRO 2,2-5,5 kW: semplice, silenzioso, economico.



► **NEW**
Relè di sequenza fasi
per il controllo della
direzione di rotazione
del gruppo vite.



La gamma MICRO è disponibile in 2 versioni:

- **MICRO "SE" 2,2-4 kW:** interruttore elettromeccanico ON/OFF, con protezione del motore. Il manometro e il contatore sono inclusi nel pannello di comando. Facile da usare, l'assenza di funzionamenti a vuoto consente un notevole risparmio energetico.
- **MICRO 4-5,5 kW:** avviatore stella/triangolo, con controller elettronico ETMII che gestisce l'intero funzionamento della macchina.

- **Estremamente silenziosi.**
- **Design compatto.**
- **Bassi costi di manutenzione.**
- **Facilità di installazione e utilizzo.**
- **Plug and play.**

Micro SE 2.2 - 3.0 - 4.0

2,2-4 kW

Versioni disponibili:

- compressore a terra
- compressore + serbatoio
- compressore + serbatoio + essiccatore (serbatoio: 200 litri)

Gruppo vite:

FS14



Controller:

—

Velocità fissa

Micro 4.0 - 5.5

4-5,5 kW

Versioni disponibili:

- compressore a terra
- compressore + serbatoio
- compressore + serbatoio + essiccatore (serbatoio: 200, 270 o 500 litri)

Gruppo vite:

FS14



Controller:

ETMII



Velocità fissa

PLUS 7,5-15 kW: la scelta modulare.



- ▶ Estremamente silenziosi.
- ▶ Design compatto.
- ▶ Elevata efficienza.
- ▶ Basso numero digiri al minuto.
- ▶ Facilità di installazione e utilizzo.
- ▶ Plug and play.

Modulo essiccatore ▶
I modelli con serbatoio (versioni "ES") sono disponibili anche con essiccatore: subito pronti per funzionare senza nessun ulteriore costo di installazione.



Rubinetto a sfera (1)
I modelli su serbatoio sono dotati di rubinetto a sfera per uno scarico facilitato della condensa.

Facile trasportabilità (2)
La macchina è facilmente sollevabile e trasportabile grazie alle barre di sollevamento poste alla base del serbatoio, sia frontalmente che posteriormente.



Plus 8 - 11 - 15

7,5-15 kW

Versioni disponibili:

- compressore a terra
- compressore + serbatoio
- compressore + serbatoio + essiccatore (serbatoio: 270 o 500 litri)

Gruppo vite:

FS26 TF



Controller:

ETMII



Velocità fissa

Plus 16

15 kW

Versioni disponibili:

- compressore a terra
- compressore + serbatoio
- compressore + serbatoio + essiccatore (serbatoio: 500 litri)

Gruppo vite:

FS50 TF



Controller:

ETMII



Velocità fissa

PLUS 18,5-37 kW: nuovo design, elevate performances.

I nuovi compressori PLUS da 18,5 a 75 kW sono progettati e realizzati per funzionare come un tutt'uno con la massima efficienza. Tutti i componenti più importanti del compressore sono lavorati in azienda con l'ausilio delle macchine CNC più evolute: ciò consente il pieno controllo del ciclo produttivo e la massima qualità del compressore finito. Il flusso d'aria di raffreddamento, incanalato dalla ventola centrifuga azionata tramite controllo termostatico, raffredda uno scambiatore combinato olio/aria sovradimensionato: ciò permette al compressore di funzionare anche in condizioni di temperature estreme.



◀ **Modulo essiccatore**
I modelli Plus 18,5, 22, 31 e 38, con modulo essiccatore, offrono aria pulita ed essiccata che migliora l'affidabilità del sistema, evita costosi fermi macchina e ritardi nella produzione, proteggendo la qualità del prodotto finale.



Plus 18.5 - 22

18,5-22 kW

Versioni disponibili:

- compressore base
- compressore + essiccatore

Gruppo vite:
FS50TF



Controller:
ETIV



Velocità fissa o variabile (Plus 22 VS)

Plus 31 - 38

30-37 kW

Versioni disponibili:

- compressore base
- compressore + essiccatore

Gruppo vite:
FS100
FS130



Controller:
ETIV



Velocità fissa o variabile (Plus 38 VS)

PLUS 45-75 kW: una scelta di qualità.

- ▶ Estremamente silenziosi.
- ▶ Gruppo vite ad elevate prestazioni.
- ▶ Facilità di accesso per le operazioni di ordinaria manutenzione.
- ▶ Bassi costi di manutenzione.
- ▶ Facilità di installazione ed utilizzo.
- ▶ Pannello di prefiltrazione.



Plus 45 - 55

45-55 kW

Versioni disponibili:
- compressore base

Gruppo vite:
FS130



Controller:
ETIV



Velocità fissa



Plus 56 - 75

55-75 kW

Versioni disponibili:
- compressore base

Gruppo vite:
FS250



Controller:
ETIV



Velocità fissa o variabile (Plus 56 VS e Plus 75 VS)

HRS Sistema per il recupero del calore

HRS è un sistema che consente di recuperare il calore generato dai compressori a vite per produrre acqua calda.

La maggior parte dell'energia utilizzata per produrre aria compressa viene convertita in calore: fino al 90% di questa energia è riutilizzabile! Circa il 75% dell'energia utilizzata nel processo di compressione, si trova nell'impianto di lubrificazione e nel circuito di raffreddamento e può essere riutilizzata come fonte di calore, il restante 15% è contenuta nell'aria compressa. Il sistema consente quindi di produrre aria compressa in modo affidabile, recuperando anche l'energia termica.



► Scambiatore di calore acqua/olio a piastre

► Pompa dell'acqua

Il sistema HRS può essere utilizzato su tutti i compressori a vite a iniezione d'olio.



CALORE DI COMPRESSIONE

- 4% ■ Calore rimanente nell'aria
- 2% ■ Perdite dovute a radiazione
- 13% ■ Calore asportato dal radiatore aria
- 72% ■ Calore asportato dal radiatore olio
- 9% ■ Calore irradiato dal motore elettrico

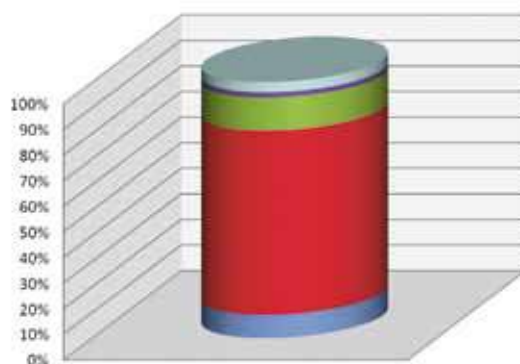

Risparmiate denaro nella vostra azienda!



La quantità del recupero energetico dipende dalle dimensioni del compressore e dal tipo di energia sostituito (elettricità, gas, olio combustibile), ma l'interesse di investimento diventa sensibile sui compressori con potenze installate a partire da 11 kW. Dati i costi energetici attuali, il periodo di ammortamento dei sistemi di recupero di calore oscilla tra 6 mesi e 2 anni (con riferimento ad uno scambiatore di calore a piastre per impianti di riscaldamento).

Il recupero di calore è una reale opportunità di aumentare l'efficacia di un sistema ad aria compressa, l'impatto sui costi energetici consente fino a tre volte la quantità di risparmio rispetto a quella di un compressore a velocità variabile.



Controllo ottimizzato nella sala compressori

Molte stazioni d'aria compressa comprendono diversi compressori: **EasyX4** è un sequencer programmabile su base settimanale, in grado di configurare fino a 4 compressori, sulla base della quantità di aria effettivamente richiesta.

EasyX4 è la soluzione più semplice per la gestione di sistemi di compressori complessi, fino a 4 unità, con velocità fissa o variabile. La programmazione è intuitiva: è sufficiente impostare i 4 intervalli di pressione (se 4 è il numero delle unità collegate) e poi definire a che ora dovrà avviarsi e fermarsi l'intera stazione, assegnando la pressione alla quale deve lavorare ogni compressore.



EasyX4
cod. #405531604



Tre livelli di programmazione:

- ▶ **MANUALE:** i compressori sono impostati su un determinato intervallo di pressione di esercizio;
- ▶ **AUTOMATICO:** con scambio di intervallo di pressione dopo un periodo di tempo programmabile;
- ▶ **PROGRAMMAZIONE DI GRUPPO:** dove i compressori possono essere commutati all'interno di gruppi.

Aria compressa di alta qualità a garanzia del prodotto finale

Il processo di compressione aumenta la concentrazione delle particelle solide sospese nell'atmosfera, generate da fenomeni naturali ma anche da agenti inquinanti o processi industriali.

Acqua, olio, impurità ed odori sono all'origine di alterazioni nella qualità dell'aria prodotta, ma anche di corrosione dei tubi e danni agli equipaggiamenti pneumatici, influenzando negativamente le prestazioni. La qualità dell'aria compressa è dunque essenziale per garantire l'affidabilità dei macchinari e la qualità stessa del prodotto finale.

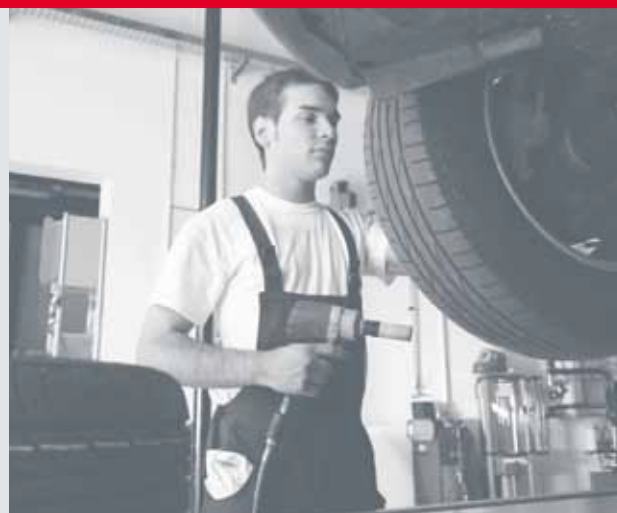

Fini ha sviluppato **essiccatori a refrigerazione integrati nel compressore**, con scarico centralizzato della condensa, al fine di:

- ▶ Ottenere aria pulita senza condensa e impurità;
- ▶ Ridurre i costi di manutenzione;
- ▶ Proteggere le apparecchiature;
- ▶ Tutelare l'ambiente e la qualità del prodotto finale;
- ▶ Rispettare le norme sulla sicurezza.



Efficiente, funzionale, ecologico.

L'essiccatore a refrigerazione garantisce la produzione di aria essiccata, pulita e di qualità, essenziale per preservare i sistemi e la qualità del prodotto finale. Consente di ottenere prestazioni eccellenti anche in presenza di condizioni ambientali sfavorevoli e temperature di ingresso elevate.

SCAMBIATORE DI CALORE

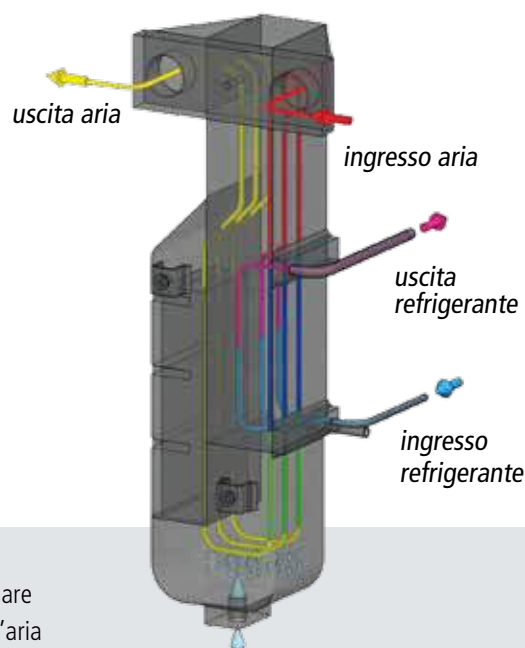

Lo scambiatore ultracompatto in alluminio, grazie all'elevata efficienza, è in grado di funzionare correttamente con temperatura ambiente fino a 45 °C, con perdite di carico ridottissime dell'aria compressa in transito. Questo modulo in alluminio contiene i vari stadi del trattamento dell'aria compressa.

Scambiatore aria-aria: in questa sezione si ha un pre-raffreddamento dell'aria in entrata. Questo permette di ridurre il consumo di energia del circuito frigorifero e riduce la possibilità di formazione di condensa sulla superficie esterna del tubo in uscita dall'essiccatore.

Scambiatore aria-gas: l'aria preraffreddata nello scambiatore aria-aria entra nell'evaporatore e si raffredda fino al punto di rugiada.

Demister: l'aria raffreddata nell'evaporatore passa attraverso un separatore a demister che permette il drenaggio della condensa in un'ampia camera di raccolta. La geometria del modulo e del demister consente di mantenere bassi i valori delle perdite di carico.



Codice	ℓ	Prodotto	Compressore		Aria resa			MAX		dB(A)	G	Peso		L x P x A (cm)
			kW	HP	l/min	m ³ /h	c.f.m.	bar	psi			kg	Lbs	
A TERRA														
V51JT60FNM560	–	MICRO SE 2.2-10 M	2,2	3	240	14,4	8,5	10	145	58	1/2"	87	192	58 x 48 x 76
V51JU72FNM760	–	MICRO SE 2.2-08	2,2	3	325	19,5	11,5	8	116	58	1/2"	87	192	58 x 48 x 76
V51JT72FNM760	–	MICRO SE 2.2-10	2,2	3	290	17,4	10,2	10	145	58	1/2"	87	192	58 x 48 x 76
V51JS72FNM760	–	MICRO SE 3.0-08	3	4	430	25,8	15,2	8	116	59	1/2"	92	203	58 x 48 x 76
V51JQ72FNM760	–	MICRO SE 3.0-10	3	4	385	23,1	13,6	10	145	59	1/2"	92	203	58 x 48 x 76
V51JR72FNM760	–	MICRO SE 4.0-08	4	5,5	580	34,8	20,5	8	116	60	1/2"	93	205	58 x 48 x 76
V51JP72FNM760	–	MICRO SE 4.0-10	4	5,5	485	29,1	17,1	10	145	60	1/2"	93	205	58 x 48 x 76
V51JR92FNM760	–	MICRO 4.0-08	4	5,5	580	34,8	20,5	8	116	60	1/2"	94	208	58 x 48 x 76
V51JP92FNM760	–	MICRO 4.0-10	4	5,5	485	29,1	17,1	10	145	60	1/2"	94	208	58 x 48 x 76
V51JV92FNM760	–	MICRO 4.0-13	4	5,5	330	19,8	11,6	13	188	60	1/2"	94	208	58 x 48 x 76
V51JW92FNM760	–	MICRO 5.5-08	5,5	7,5	720	43,2	25,4	8	116	64	1/2"	125	276	60 x 52 x 78
V51JO92FNM760	–	MICRO 5.5-10	5,5	7,5	650	39	22,9	10	145	64	1/2"	125	276	60 x 52 x 78
V51JM92FNM760	–	MICRO 5.5-13	5,5	7,5	485	29,1	17,1	13	188	64	1/2"	125	276	60 x 52 x 78
SU SERBATOIO														
V77JT60FNM501	200	MICRO SE 2.2-10 M - 200	2,2	3	240	14,4	8,5	10	145	58	1/2"	144	318	144 x 51 x 128
V77JU72FNM701	200	MICRO SE 2.2-08 - 200	2,2	3	325	19,5	11,5	8	116	58	1/2"	144	318	144 x 51 x 128
V77JT72FNM701	200	MICRO SE 2.2-10 - 200	2,2	3	290	17,4	10,2	10	145	58	1/2"	144	318	144 x 51 x 128
V77JS72FNM701	200	MICRO SE 3.0-08 - 200	3	4	430	25,8	15,2	8	116	59	1/2"	149	329	144 x 51 x 128
V77JQ72FNM701	200	MICRO SE 3.0-10 - 200	3	4	385	23,1	13,6	10	145	59	1/2"	149	329	144 x 51 x 128
V77JR72FNM701	200	MICRO SE 4.0-08 - 200	4	5,5	580	34,8	20,5	8	116	60	1/2"	150	331	144 x 51 x 128
V77JP72FNM701	200	MICRO SE 4.0-10 - 200	4	5,5	485	29,1	17,1	10	145	60	1/2"	150	331	144 x 51 x 128
V77JR92FNM701	200	MICRO 4.0-08 - 200	4	5,5	580	34,8	20,5	8	116	60	1/2"	151	333	144 x 51 x 128
V77JP92FNM701	200	MICRO 4.0-10 - 200	4	5,5	485	29,1	17,1	10	145	60	1/2"	151	333	144 x 51 x 128
V91JW92FNM701	270	MICRO 5.5-08 - 270	5,5	7,5	720	43,2	25,4	8	116	64	1/2"	185	408	156 x 57 x 139
V91JO92FNM701	270	MICRO 5.5-10 - 270	5,5	7,5	650	39	22,9	10	145	64	1/2"	185	408	156 x 57 x 139
V83JW92FNM701	500	MICRO 5.5-08 - 500	5,5	7,5	720	43,2	25,4	8	116	64	1/2"	247	545	198 x 60 x 148
V83JO92FNM701	500	MICRO 5.5-10 - 500	5,5	7,5	650	39	22,9	10	145	64	1/2"	247	545	198 x 60 x 148
SU SERBATOIO CON ESSICCATORE														
V77JU72FNM801	200	MICRO SE 2.2-08 - 200 ES	2,2	3	325	19,5	11,5	8	116	58	1/2"	174	384	144 x 51 x 128
V77JT72FNM801	200	MICRO SE 2.2-10 - 200 ES	2,2	3	290	17,4	10,2	10	145	58	1/2"	174	384	144 x 51 x 128
V77JS72FNM801	200	MICRO SE 3.0-08 - 200 ES	3	4	430	25,8	15,2	8	116	59	1/2"	179	395	144 x 51 x 128
V77JQ72FNM801	200	MICRO SE 3.0-10 - 200 ES	3	4	385	23,1	13,6	10	145	59	1/2"	179	395	144 x 51 x 128
V77JR72FNM801	200	MICRO SE 4.0-08 - 200 ES	4	5,5	580	34,8	20,5	8	116	60	1/2"	180	397	144 x 51 x 128
V77JP72FNM801	200	MICRO SE 4.0-10 - 200 ES	4	5,5	485	29,1	17,1	10	145	60	1/2"	180	397	144 x 51 x 128
V77JR92FNM801	200	MICRO 4.0-08 - 200 ES	4	5,5	580	34,8	20,5	8	116	60	1/2"	181	399	144 x 51 x 128
V77JP92FNM801	200	MICRO 4.0-10 - 200 ES	4	5,5	485	29,1	17,1	10	145	60	1/2"	181	399	144 x 51 x 128
V91JW92FNM801	270	MICRO 5.5-08 - 270 ES	5,5	7,5	720	43,2	25,4	8	116	64	1/2"	215	474	156 x 57 x 139
V91JO92FNM801	270	MICRO 5.5-10 - 270 ES	5,5	7,5	650	39	22,9	10	145	64	1/2"	215	474	156 x 57 x 139
V83JW92FNM801	500	MICRO 5.5-08 - 500 ES	5,5	7,5	720	43,2	25,4	8	116	64	1/2"	277	611	198 x 60 x 148
V83JO92FNM801	500	MICRO 5.5-10 - 500 ES	5,5	7,5	650	39	22,9	10	145	64	1/2"	277	611	198 x 60 x 148

Aria resa rilevata a 7,5 - 9,5 - 12,5 bar all'uscita del compressore, come previsto dalla norma ISO 1217 allegato C. ± 3 dB(A) come previsto dalla norma PNEUROPCAGI PN-NTC 2.3.









Codice	ℓ	Prodotto	Compressore		Aria resa			Pressione		dB(A)	BSP	Peso		L x P x A (cm)
			kW	HP	l/min.	m³/h	c.f.m.	bar	psi			kg	Lbs	
A TERRA														
V60NG92FNM760	–	PLUS 8-08	7,5	10	1250	75	44,1	8	116	68	3/4"	185	407	80 x 70 x 98
V60NH92FNM760	–	PLUS 8-10	7,5	10	1000	60	35,3	10	145	68	3/4"	185	407	80 x 70 x 98
V60NI92FNM760	–	PLUS 8-13	7,5	10	750	45	26,5	13	188	68	3/4"	185	407	80 x 70 x 98
V60NL92FNM760	–	PLUS 11-08	11	15	1650	99	58,2	8	116	69	3/4"	200	440	80 x 70 x 98
V60NM92FNM760	–	PLUS 11-10	11	15	1500	90	53	10	145	69	3/4"	200	440	80 x 70 x 98
V60NN92FNM760	–	PLUS 11-13	11	15	1100	66	38,8	13	188	69	3/4"	200	440	80 x 70 x 98
V60NP92FNM760	–	PLUS 15-08	15	20	2150	129	75,9	8	116	70	3/4"	235	517	80 x 70 x 98
V60NQ92FNM760	–	PLUS 15-10	15	20	1850	111	65,3	10	145	70	3/4"	235	517	80 x 70 x 98
V60NR92FNM760	–	PLUS 15-13	15	20	1500	90	53	13	188	70	3/4"	235	517	80 x 70 x 98
V60NB92FNM760	–	PLUS 16-08	15	20	2350	141	83	8	116	68	3/4"	240	528	80 x 70 x 98
V60NY92FNM760	–	PLUS 16-10	15	20	2050	123	72,4	10	145	68	3/4"	240	528	80 x 70 x 98
V60NW92FNM760	–	PLUS 16-13	15	20	1750	105	61,8	13	188	68	3/4"	240	528	80 x 70 x 98
SU SERBATOIO														
V91NG92FNM701	270	PLUS 8-08-270	7,5	10	1250	75	44,1	8	116	68	3/4"	245	541	155 x 70 x 151
V91NH92FNM701	270	PLUS 8-10-270	7,5	10	1000	60	35,3	10	145	68	3/4"	245	541	155 x 70 x 151
V91NL92FNM701	270	PLUS 11-08-270	11	15	1650	99	58,2	8	116	69	3/4"	260	574	155 x 70 x 151
V91NM92FNM701	270	PLUS 11-10-270	11	15	1500	90	53	10	145	69	3/4"	260	574	155 x 70 x 151
V83NG92FNM701	500	PLUS 8-08-500	7,5	10	1250	75	44,1	8	116	68	3/4"	307	678	198 x 70 x 163
V83NH92FNM701	500	PLUS 8-10-500	7,5	10	1000	60	35,3	10	145	68	3/4"	307	678	198 x 70 x 163
V83NL92FNM701	500	PLUS 11-08-500	11	15	1650	99	58,2	8	116	69	3/4"	322	711	198 x 70 x 163
V83NM92FNM701	500	PLUS 11-10-500	11	15	1500	90	53	10	145	69	3/4"	322	711	198 x 70 x 163
V83NP92FNM701	500	PLUS 15-08-500	15	20	2150	129	75,9	8	116	70	3/4"	357	788	198 x 70 x 163
V83NQ92FNM701	500	PLUS 15-10-500	15	20	1850	111	65,3	10	145	70	3/4"	357	788	198 x 70 x 163
V83NB92FNM701	500	PLUS 16-08-500	15	20	2350	141	83	8	116	68	3/4"	362	799	198 x 70 x 163
V83NY92FNM701	500	PLUS 16-10-500	15	20	2050	123	72,4	10	145	68	3/4"	362	799	198 x 70 x 163
SU SERBATOIO CON ESSICCATORE														
V91NG92FNM801	270	PLUS 8-08-270 ES	7,5	10	1250	75	44,1	8	116	68	3/4"	343	757	155 x 70 x 151
V91NH92FNM801	270	PLUS 8-10-270 ES	7,5	10	1000	60	35,3	10	145	68	3/4"	343	757	155 x 70 x 151
V91NL92FNM801	270	PLUS 11-08-270 ES	11	15	1650	99	58,2	8	116	69	3/4"	363	801	155 x 70 x 151
V91NM92FNM801	270	PLUS 11-10-270 ES	11	15	1500	90	53	10	145	69	3/4"	363	801	155 x 70 x 151
V83NG92FNM801	500	PLUS 8-08-500 ES	7,5	10	1250	75	44,1	8	116	68	3/4"	375	828	198 x 70 x 163
V83NH92FNM801	500	PLUS 8-10-500 ES	7,5	10	1000	60	35,3	10	145	68	3/4"	375	828	198 x 70 x 163
V83NL92FNM801	500	PLUS 11-08-500 ES	11	15	1650	99	58,2	8	116	69	3/4"	395	872	198 x 70 x 163
V83NM92FNM801	500	PLUS 11-10-500 ES	11	15	1500	90	53	10	145	69	3/4"	395	872	198 x 70 x 163
V83NP92FNM801	500	PLUS 15-08-500 ES	15	20	2150	129	75,9	8	116	70	3/4"	436	962	198 x 70 x 163
V83NQ92FNM801	500	PLUS 15-10-500 ES	15	20	1850	111	65,3	10	145	70	3/4"	436	962	198 x 70 x 163
V83NB92FNM801	500	PLUS 16-08-500 ES	15	20	2350	141	83	8	116	68	3/4"	436	962	198 x 70 x 163
V83NY92FNM801	500	PLUS 16-10-500 ES	15	20	2050	123	72,4	10	145	68	3/4"	436	962	198 x 70 x 163

TUTTI I MODELLI SU SERBATOIO SONO DISPONIBILI ANCHE A 13 BAR, CON LE STESS PRESTAZIONI DEI MODELLI A TERRA.

Aria resa rilevata a 7,5 - 9,5 - 12,5 bar all'uscita del compressore, come previsto dalla norma ISO 1217 allegato C. ± 3 dB(A) come previsto dalla norma PNEURO/CAGI PN-NTC 2.3.



Codice	Prodotto			 Aria resa **			 MAX						
		kW	HP	l/min.	m³/h	c.f.m.	bar	psi	dB(A)	BSP	kg	Lbs	L x P x A (cm)
A TERRA													
V60QA92FNM760	PLUS 18.5-08	18,5	25	2800	168	99	8	116	66	3/4"	350	774	135 x 80 x 113
V60QB92FNM760	PLUS 18.5-10	18,5	25	2500	150	88	10	145	66	3/4"	350	774	135 x 80 x 113
V60QC92FNM760	PLUS 18.5-13	18,5	25	2150	129	76	13	188	66	3/4"	350	774	135 x 80 x 113
V60QD92FNM760	PLUS 22-08	22	30	3350	201	118	8	116	68	3/4"	380	840	135 x 80 x 113
V60QE92FNM760	PLUS 22-10	22	30	3000	180	106	10	145	68	3/4"	380	840	135 x 80 x 113
V60QF92FNM760	PLUS 22-13	22	30	2400	144	85	13	188	68	3/4"	380	840	135 x 80 x 113
CON ESSICCATORE													
V60QA92FNM860	PLUS 18.5-08 ES	18,5	25	2800	168	99	8	116	66	3/4"	400	883	169 x 80 x 113
V60QB92FNM860	PLUS 18.5-10 ES	18,5	25	2500	150	88	10	145	66	3/4"	400	883	169 x 80 x 113
V60QC92FNM860	PLUS 18.5-13 ES	18,5	25	2150	129	76	13	188	66	3/4"	400	883	169 x 80 x 113
V60QD92FNM860	PLUS 22-08 ES	22	30	3350	201	118	8	116	68	3/4"	430	949	169 x 80 x 113
V60QE92FNM860	PLUS 22-10 ES	22	30	3000	180	106	10	145	68	3/4"	430	949	169 x 80 x 113
V60QF92FNM860	PLUS 22-13 ES	22	30	2400	144	85	13	188	68	3/4"	430	949	169 x 80 x 113
VELOCITA' VARIABILE													
V60QD97FNM760	PLUS 22-08 VS	22	30	3350 / 1350	201 / 81	118 / 48	8	116	68	3/4"	390	861	135 x 80 x 113
V60QE97FNM760	PLUS 22-10 VS	22	30	3050 / 1220	183 / 73,2	108 / 43	10	145	68	3/4"	390	861	135 x 80 x 113
VELOCITA' VARIABILE CON ESSICCATORE													
V60QD97FNM860	PLUS 22-08 ES VS	22	30	3350 / 1350	201 / 81	118 / 48	8	116	68	3/4"	440	971	169 x 80 x 113
V60QE97FNM860	PLUS 22-10 ES VS	22	30	3050 / 1220	183 / 73,2	108 / 43	10	145	68	3/4"	440	971	169 x 80 x 113

Aria resa rilevata a 7,5 - 9,5 - 12,5 bar all'uscita del compressore, come previsto dalla norma ISO 1217 allegato C. ± 3 dB(A) come previsto dalla norma PNEUROP/CAGI PN-NTC 2.3.

** I dati relativi ai modelli a velocità variabile si riferiscono ai valori max./min.



Codice	Prodotto			Aria resa **			MAX						
		kW	HP	l/min.	m ³ /h	c.f.m.	bar	psi			kg	Lbs	
A TERRA													
V60BU92FNM760	PLUS 31-08	30	40	4700	282	165,9	8	116	70	1 -1/4"	630	1392	153 x 83 x 144
V60BV92FNM760	PLUS 31-10	30	40	4200	252	148,3	10	145	70	1 -1/4"	630	1392	153 x 83 x 144
V60BW92FNM760	PLUS 31-13	30	40	3400	204	120	13	188	70	1 -1/4"	630	1392	153 x 83 x 144
V60BK92FNM760	PLUS 38-08	37	50	6000	360	212	8	116	68	1 -1/4"	700	1547	153 x 83 x 144
V60BJ92FNM760	PLUS 38-10	37	50	5300	318	187	10	145	68	1 -1/4"	700	1547	153 x 83 x 144
V60BI92FNM760	PLUS 38-13	37	50	4000	240	141	13	188	68	1 -1/4"	700	1547	153 x 83 x 144
V60BM92FNM860	PLUS 45-08	45	60	7200	432	254	7,5	109	72	1 -1/2"	910	2002	160 x 97 x 186
V60BN92FNM860	PLUS 45-10	45	60	6500	390	229	10	145	72	1 -1/2"	910	2002	160 x 97 x 186
V60BQ92FNM860	PLUS 45-13	45	60	5100	306	180	13	188	72	1 -1/2"	910	2002	160 x 97 x 186
V60BR92FNM760	PLUS 55-08	55	75	8600	516	304	7,5	109	74	1 -1/2"	952	2094	160 x 97 x 186
V60BS92FNM760	PLUS 55-10	55	75	7800	468	275	10	145	74	1 -1/2"	952	2094	160 x 97 x 186
V60BT92FNM760	PLUS 55-13	55	75	6400	384	226	13	188	74	1 -1/2"	952	2094	160 x 97 x 186
V60BA92FNM760	PLUS 56-08	55	75	9300	558	328	7,5	109	70	2"	1650	3630	180 x 110 x 215
V60BB92FNM760	PLUS 56-10	55	75	8300	498	293	10	145	70	2"	1650	3630	180 x 110 x 215
V60BC92FNM760	PLUS 56-13	55	75	7000	420	247	13	188	70	2"	1650	3630	180 x 110 x 215
V60BD92FNM760	PLUS 75-08	75	100	12200	732	431	7,5	109	72	2"	1720	3784	180 x 110 x 215
V60BE92FNM760	PLUS 75-10	75	100	10500	630	371	10	145	72	2"	1720	3784	180 x 110 x 215
V60BF92FNM760	PLUS 75-13	75	100	8300	498	293	13	188	72	2"	1720	3784	180 x 110 x 215
CON ESSICCATORE													
V60BU92FNM860	PLUS 31-08 ES	30	40	4700	282	165,9	8	116	70	1 -1/4"	710	1567	153 x 83 x 144
V60BV92FNM860	PLUS 31-10 ES	30	40	4200	252	148,3	10	145	70	1 -1/4"	710	1567	153 x 83 x 144
V60BW92FNM860	PLUS 31-13 ES	30	40	3400	204	120	13	188	70	1 -1/4"	710	1567	153 x 83 x 144
V60BK92FNM860	PLUS 38-08 ES	37	50	6000	360	212	8	116	68	1 -1/4"	780	1721	186 x 83 x 144
V60BJ92FNM860	PLUS 38-10 ES	37	50	5300	318	187	10	145	68	1 -1/4"	780	1721	186 x 83 x 144
V60BI92FNM860	PLUS 38-13 ES	37	50	4000	240	141	13	188	68	1 -1/4"	780	1721	186 x 83 x 144
VELOCITA' VARIABILE													
V60BK97FNM760	PLUS 38-08 VS	37	50	5900 / 2350	354 / 141	208 / 83	8	116	72	1 -1/4"	725	1600	153 x 83 x 144
V60BJ97FNM760	PLUS 38-10 VS	37	50	5200 / 2050	312 / 123	184 / 72	10	145	72	1 -1/4"	725	1600	153 x 83 x 144
V60BA97FNM760	PLUS 56-08 VS	55	75	9300 / 3700	558 / 222	328 / 131	7,5	109	70	2"	1686	3721	180 x 110 x 215
V60BB97FNM760	PLUS 56-10 VS	55	75	8300 / 3300	498 / 198	293 / 116	10	145	70	2"	1686	3721	180 x 110 x 215
V60BD97FNM760	PLUS 75-08 VS	75	100	12200 / 4800	732 / 288	431 / 169	7,5	109	72	2"	1756	3875	180 x 110 x 215
V60BE97FNM760	PLUS 75-10 VS	75	100	10500 / 4200	630 / 252	371 / 148	10	145	72	2"	1756	3875	180 x 110 x 215
VELOCITA' VARIABILE CON ESSICCATORE													
V60BK97FNM860	PLUS 38-08 ES VS	37	50	5900 / 2350	354 / 141	208 / 83	8	116	72	1 -1/4"	805	1777	186 x 83 x 144
V60BJ97FNM860	PLUS 38-10 ES VS	37	50	5200 / 2050	312 / 123	184 / 72	10	145	72	1 -1/4"	805	1777	186 x 83 x 144

Aria resa rilevata a 7 - 7,5 - 9,5 - 12,5 bar all'uscita del compressore, come previsto dalla norma ISO 1217 allegato C. ± 3 dB(A) come previsto dalla norma PNEUROP/CAGI PN-NTC 2.3.

** I dati relativi ai modelli a velocità variabile si riferiscono ai valori max./min.

Long Life Kit per la manutenzione programmata dei compressori a vite

- ▶ I **ricambi originali FSN** sono stati rigorosamente selezionati, controllati e collaudati da tecnici specializzati per garantire la massima efficienza e la longevità del compressore. Le parti sono stoccate nel nostro magazzino "LOGIMAT" centralizzato e automatizzato di Zola Predosa (BO), dove ogni giorno vengono gestiti oltre 12.000 codici su 10.000 mq.
- ▶ Uno staff specializzato è in continuo contatto con i nostri centri di distribuzione in tutto il mondo, per consegnare i ricambi ai clienti nel minor tempo possibile.
- ▶ L'utilizzo dei "**Long Life Kit**" FSN, appositamente studiati per i compressori a vite, allunga gli intervalli di manutenzione, tagliando i costi di riparazione e garantendo prestazioni costanti del prodotto.

Chiedete il catalogo con i codici dei Kit idonei per tutta la gamma Micro e Plus!

Intervallo di manutenzione utilizzando parti originali +20%



FSN
ORIGINAL SPARE PARTS

MICRO - MICRO SE 2,2 - 5,5 kW					
1.000 h (oppure ogni anno)	2.000 h (oppure ogni anno)	4.000 h	6.000 h	8.000 h	12.000 h
	KIT A	KIT B	KIT C	KIT D	KIT E
1 Cartuccia filtro aria	1 Cartuccia filtro aria 1 Cartuccia filtro olio 1 Cartuccia filtro disoleatore	1 Kit 2.000 h 1 Valvola drenaggio	1 Kit 2.000 h 1 Cinghia Poly-V	1 Kit 4.000 h 1 Kit valvola pressione minima	1 Kit 4.000 h 1 Cinghia Poly-V 1 Elettrovalvola
PLUS 7,5 - 15 kW					
1.000 h (oppure ogni anno)	2.000 h (oppure ogni anno)	4.000 h	8.000 h	12.000 h	
	KIT A	KIT B	KIT D	KIT E	
1 Cartuccia filtro aria	1 Cartuccia filtro aria 1 Cartuccia filtro olio 1 Cartuccia filtro disoleatore	1 Kit 2.000 h 1 Valvola drenaggio	1 Kit 4.000 h 1 Kit valvola pressione minima 1 Cinghia Poly-V	1 Kit 4.000 h 1 Elettrovalvola	
PLUS 18,5 - 75 kW					
2.000 h (oppure ogni anno)	4.000 h (oppure ogni anno)	8.000 h	12.000 h		
	KIT B	KIT D	KIT E		
1 Cartuccia filtro aria	1 Cartuccia filtro aria 1 Cartuccia filtro olio 1 Cartuccia filtro disoleatore (≤ 45 kW) o 2 cartucce (≥ 55 kW) 1 Valvola drenaggio (≤ 45 kW) o 2 valvole drenaggio (≥ 55 kW) 1 Prefiltro	1 Kit 4.000 h 1 Kit valvola pressione minima	1 Kit 4.000 h 1 Cinghia Poly-V 1 Elettrovalvola		
PLUS VS 22 - 75 kW					
2.000 h (oppure ogni anno)	4.000 h (oppure ogni anno)	8.000 h	12.000 h		
	KIT B	KIT D	KIT E		
1 Cartuccia filtro aria	1 Cartuccia filtro aria 1 Cartuccia filtro olio 1 Cartuccia filtro disoleatore (≤ 45 kW) o 2 cartucce (≥ 55 kW) 1 Valvola drenaggio (≤ 45 kW) o 2 valvole drenaggio (≥ 55 kW) 1 Prefiltro 1 Prefiltro quadro elettrico	1 Kit 4.000 h VS 1 Kit valvola pressione minima	1 Kit 4.000 h VS 1 Cinghia Poly-V 1 Elettrovalvola		

Raccomandiamo di sostituire l'olio agli intervalli indicati nel manuale di uso e manutenzione, oppure ogni anno. Sugeriamo di utilizzare il nostro olio RotEnergyPlus (NON INCLUSO NEI LONG LIFE KIT).

Lubrificanti a base sintetica **RotEnergy**

- ▶ I nostri lubrificanti RotEnergyPlus sono specificamente progettati per compressori rotativi a vite, per assicurare una rapida separazione dall'acqua, ridurre attriti e consumi energetici, allungare gli intervalli di manutenzione, assicurare un'eccellente lubrificazione dei cuscinetti, garantendo un'ottima protezione dalla ruggine e dalla corrosione.
- ▶ RotEnergyFood è un lubrificante di alta qualità per compressori rotativi, specificamente progettato per l'utilizzo nel settore alimentare, adeguato ai relativi standard di qualità.



#600000018	RotEnergyPlus 46 cSt - 1 tanica da 3,25 kg (3,75 lt)
#600000009	RotEnergyPlus 46 cSt - 4 taniche da 3,25 kg (3,75 lt)
#600000007	RotEnergyPlus 46 cSt - 1 fusto da 16 kg (18,5 lt)
#600000012	RotEnergyPlus 46 cSt - 1 fusto da 175 kg (210 lt)
#600000014	RotEnergyFood 46 cSt - 4 taniche da 3,25 kg (3,75 lt)
#600000016	RotEnergyFood 46 cSt - 1 fusto da 16 kg (18,5 lt)
#600000017	RotEnergyFood 46 cSt - 1 fusto da 180 kg (207 lt)



FSN parti di ricambio originali



- ▶ Il nostro servizio "Hot-Line" è in grado di preparare e spedire in giornata ordini urgenti di ricambi.
- ▶ Sul sito web Fini e sul sito FSN è possibile consultare in qualsiasi momento i disegni esplosi e le liste dei ricambi per tutti i nostri compressori:
www.finicompressors.com - www.fsnspareparts.com

Un'ampia gamma di soluzioni per applicazioni industriali



K-Max 5.5-15

Compressori rotativi a vite a iniezione d'olio con trasmissione diretta senza ingranaggi, a velocità fissa o variabile e potenze da 5,5 a 15 kW.



K-Max 22-38

Compressori rotativi a vite a iniezione d'olio con trasmissione diretta senza ingranaggi, a velocità fissa o variabile e potenze da 22 a 37 kW.



Tera SD

Compressori rotativi a vite a iniezione d'olio con trasmissione diretta senza ingranaggi, a velocità fissa o variabile e potenze da 75 a 250 kW.



OS Scroll

Compressori oil-free con sistema rotativo a spirale scroll, a velocità fissa o variabile e potenze da 2,2 a 22 kW.



Air Treatment

Essiccatori d'aria, filtri aria ed un'ampia gamma di prodotti per il trattamento dell'aria compressa.



FINI NUAIR S.p.A.

Sede legale e produttiva: Via Einaudi, 6 - 10070 Robassomero - Torino

Sede produttiva: Via Toscana, 21 - 40069 Zola Predosa - Bologna

Tel.: 051 6168111 - Fax: 051 7459588

www.finicompressors.com - info@finicompressors.it

